

**Automatisierte Übersetzungs-Workflows als Basis für  
die Adressierung von 300 Millionen Nero Anwendern**

**René Petri, Thorsten Spraul**

**Nero Development & Services GmbH**

24.09.2009

- **Über Nero**
  - Weltweit präsent
  - Weltmarktführer
  - Der Anspruch
- **Information Development**
- **Übersetzung bei Nero**
- **Übersetzungsprozess 2006**
- **Across Einführung**
- **Übersetzungsprozess mit Across**
- **Project Management mit Across**
- **Einführung Schema ST4**
- **Übersetzung Kosten Entwicklung**
- **Zusammenfassung**

- 1995 gegründet
- Hauptsitz: Karlsbad, Deutschland
- Mehr als 500 Mitarbeiter weltweit
- In privater Hand
- Über 300 Millionen Installationen
- Auslieferung von mehr als 50 Millionen Einheiten pro Jahr



- **Hauptsitz:**
  - Karlsbad, Deutschland
- **Regionale Niederlassungen:**
  - EMEA, Karlsbad, Deutschland
  - AMERICAS, Glendale, Kalifornien, USA
  - APAC, Yokohama, Japan
- **Entwicklungszentren:**
  - Karlsbad, Deutschland
  - HangZhou, China



- Weltweit wurden mehr als **300 Millionen Einheiten** der Nero Applikationen verkauft
- Weltweit nutzen mehr als **50 Millionen Menschen** aktiv Produkte von Nero
- Mehr als **120 Millionen Menschen** besuchen jährlich das Web-Portal nero.com
- Mehr als **eine Millionen Anwender** haben sich bei der Online-Community MyNero registriert
- Viele der weltgrößten Hersteller von Mobil- und Unterhaltungselektronik **vertrauen** Nero – der technologischen Innovationskraft des Unternehmens und seiner Fähigkeit, neue, attraktive Produkte zu entwickeln

**SONY**

**PHILIPS**



Als Unternehmen zur Entwicklung von **Technologien im Bereich Liquid Media** sieht Nero seine Aufgabe darin, Lösungen bereitzustellen, mit denen die unterschiedlichsten Media-Daten **jederzeit, überall und auf jedem Gerät** erstellt und weiterverbreitet werden können.

Durch einen einzigartigen, plattformneutralen und auf Standards basierenden Ansatz bei der Entwicklung von Lösungen geben wir unseren Kunden die Freiheit, ihre Musik, Fotos und Videos **unabhängig von Hardware oder Dateiformat** zu genießen.

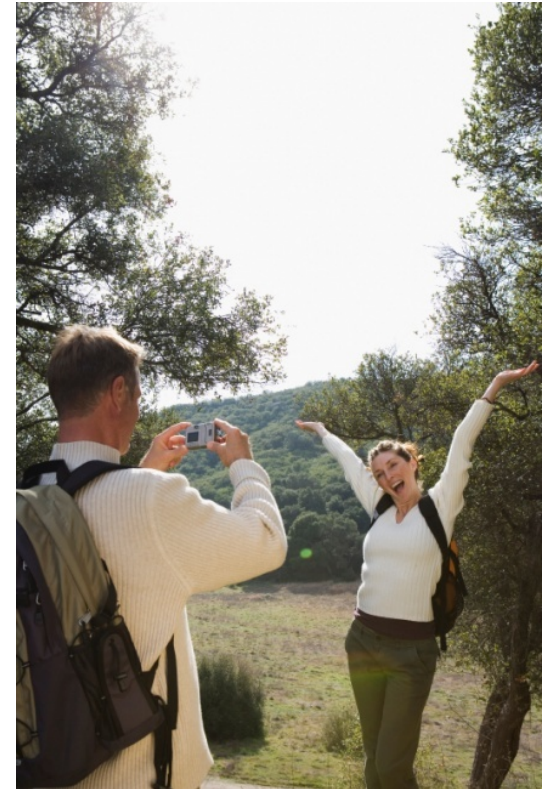

## ■ Fakten und Zahlen

- Mehr als 30 Sprachen
- Ausgangssprache: Englisch
- Volumen: 3 Millionen Worte pro Jahr
- Projekte: Software-Strings, Web, Handbücher, Marketing
- 2 interne Projektmanager für Übersetzungsverwaltung
- 2 Terminologen (Deutsch, Englisch)
- 3 Entwickler für API (Verbindung Entwicklungsumgebung und Across)

- **2006:**
  - Proprietäre Lösung für Software-Strings
  - Software-Strings wurden im TXT-Format an Übersetzer übermittelt
  - Handbücher wurden mit Microsoft Word erstellt
  - Dokumente wurden per E-Mail zu Übersetzungsagenturen geschickt
  - Kein klarer Besitzstatus des Translation Memory
  - Terminologie wurde in einer Excel-Tabelle gepflegt - kein transparenter Workflow

Intern

Extern

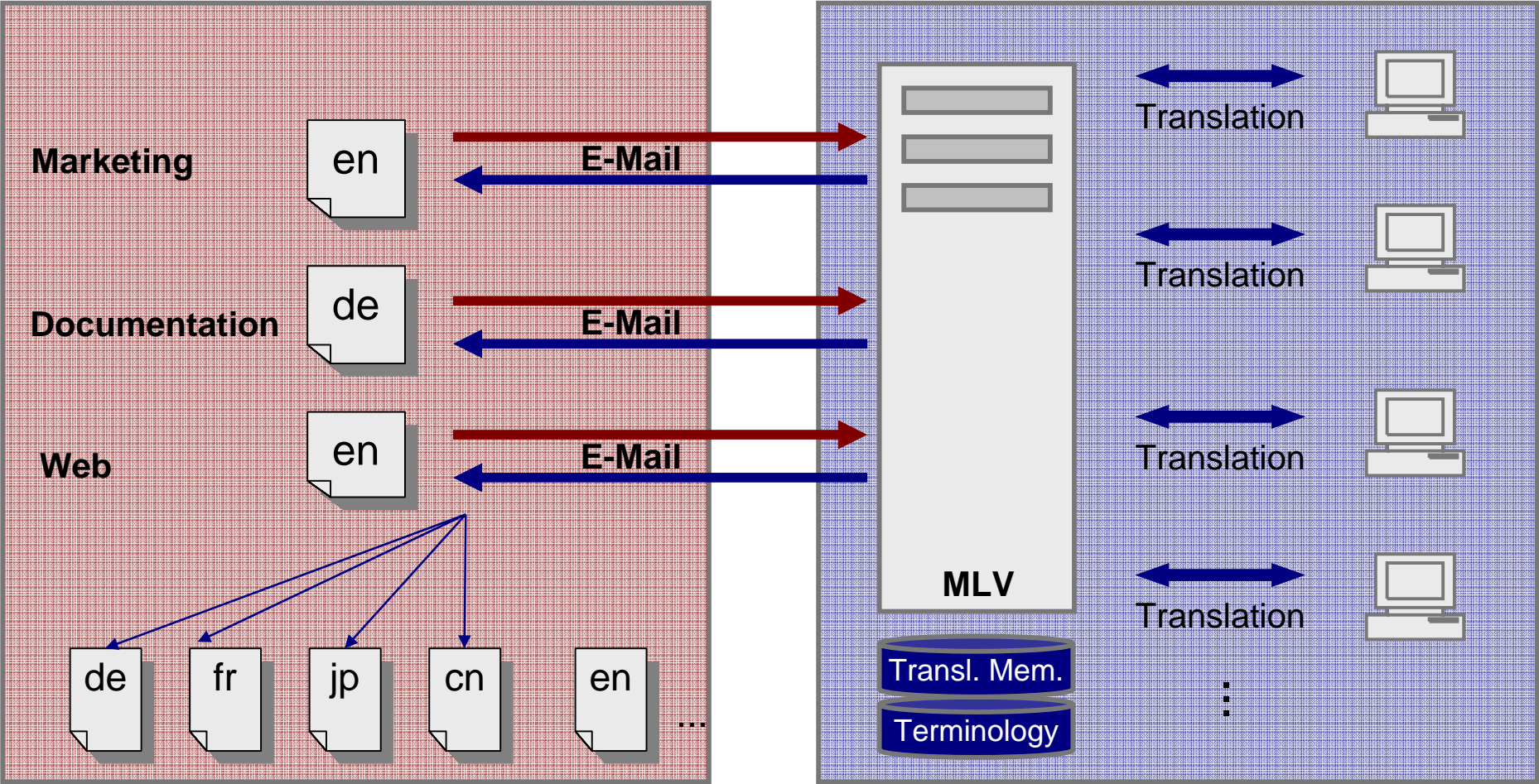

- **Seit 2007 wird Across für alle Übersetzungsprozesse verwendet**
  - Projektmanagement kann viel effizienter kontrolliert werden
  - crossGrid erlaubt die Integration von 6 Primary LSPs gegenüber 1 MLV
  - Intern Übersetzer und Freelancer sind nahtlos integriert
  - Handbücher liegen im XML Format in Schema ST4 DocuManager –  
Direkte Across/Schema Schnittstelle
  - Klarer Besitzstatus der Translation Memory Datenbank (crossTank)
  - Eigentum der Terminologiedatenbank und interne Terminologiepflege  
(crossTerm)

# Übersetzungs-Prozess mit Across

Intern

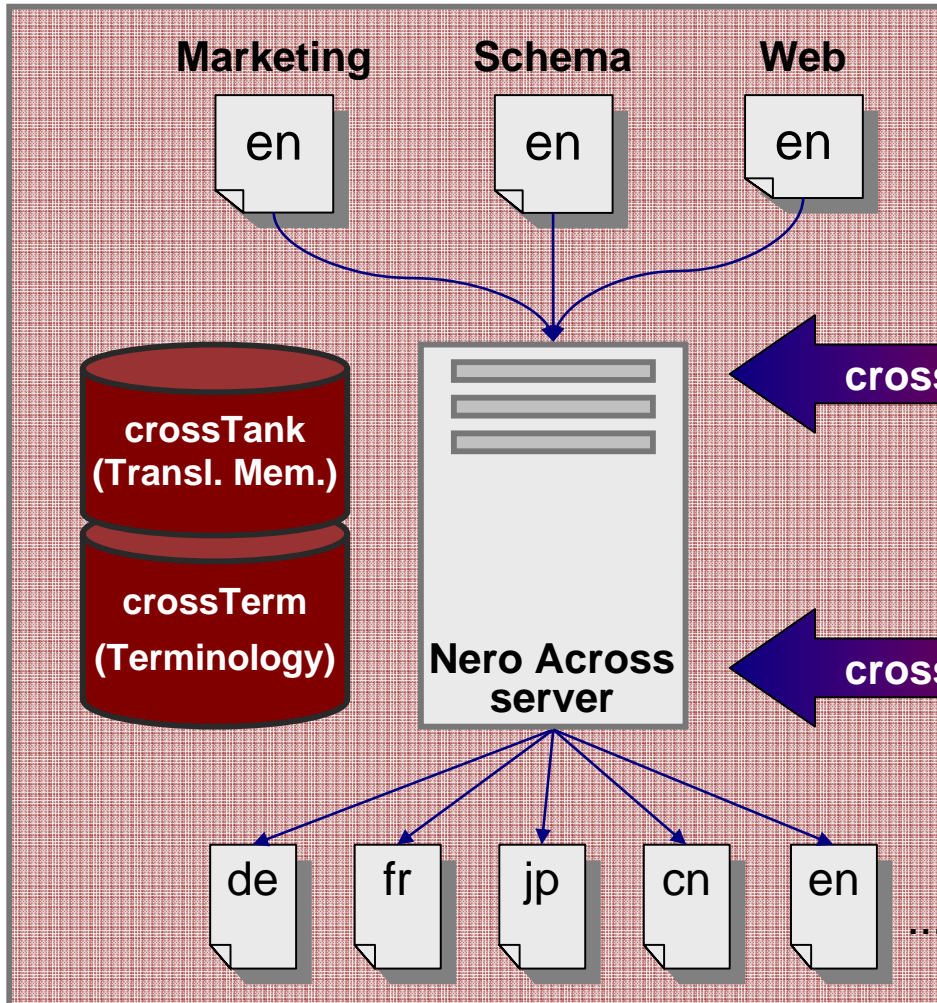

Extern

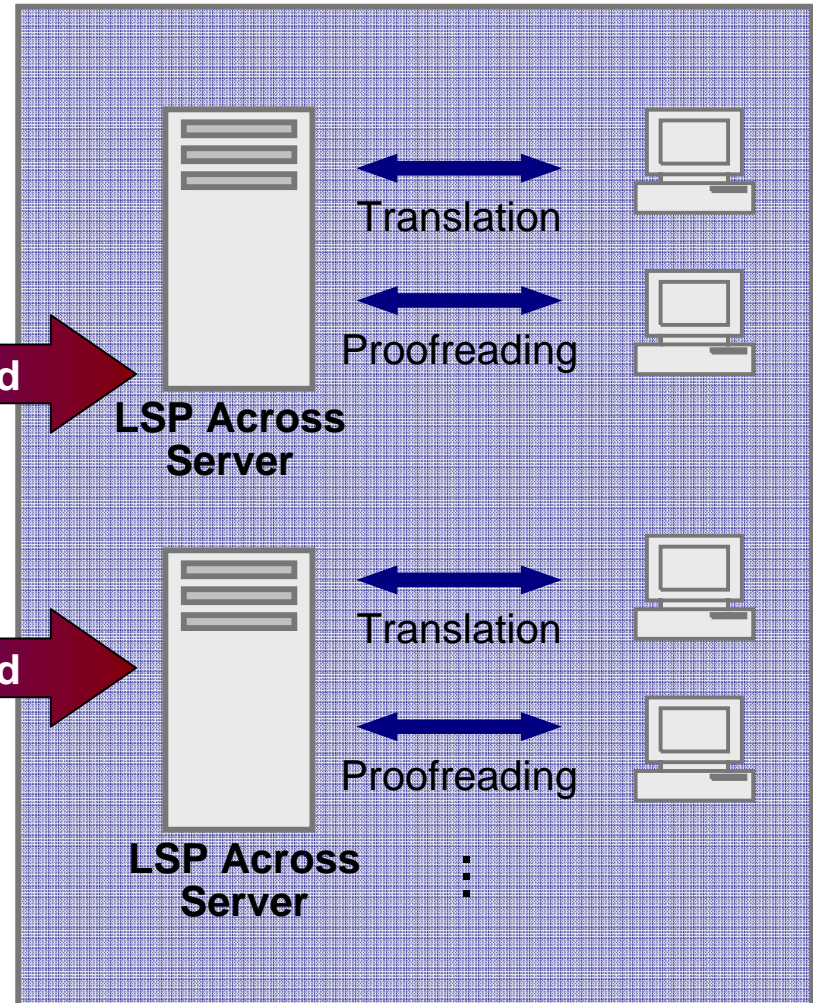

- Übersicht über alle Tasks und Projekte
- Filterfunktionalitäten
- Einfache Zuweisung von multiplen Tasks in einem Schritt durch den Multi-Assignment-Wizard
- Integrierte Koordination von Tasks zwischen freien Übersetzern, internen Ressourcen und externen LSPs
- Einfache Delegation von Mehrfach-Tasks an die LSPs

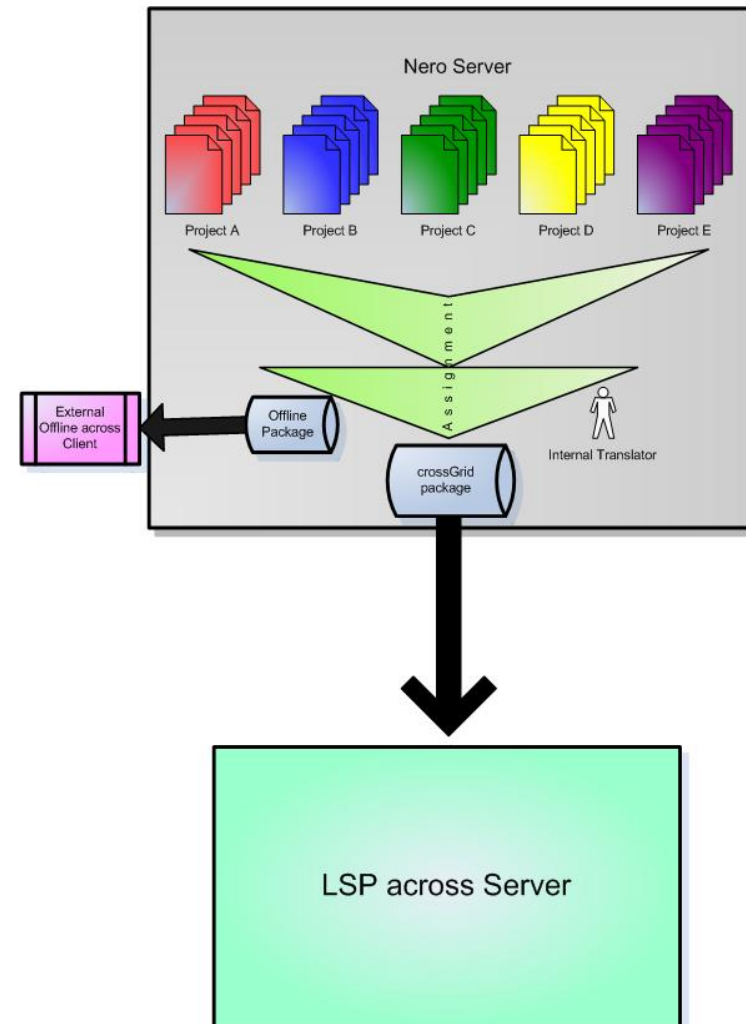

- **Seit 2008 nutzt Nero den Schema ST4 DocuManager als integrierte Systemumgebung für alle Endkunden-Dokumente**
  - Technische Abbildung des Redaktionsleitfadens über individualisierte Steuerdatei
  - Wiederverwendung von Textbausteinen
  - Delta-Export für granulare Übersetzung
  - XML Rohdaten statt Worddokumenten garantieren strikte Trennung von Inhalt und Layout
  - Hochperformante ST4/Across Schnittstelle

- **Umfassende Verbesserung von Effizienz und drastische Senkung der Kosten**
  - Kontrollierte Sprache ermöglichte bestmögliche Wiederverwendung und verbessertes Verständnis beim Leser
  - Delta-Export von Schema ST4 prüft Übersetzungsstatus auf granularer Ebene
  - 50% Kostenreduzierung

		Schnellansicht	Vergleichsansicht	Eigenschaften	Erweiterte Suche	<b>Übersetzungsreport</b>	Strukturnetz	Strukturnetz 2																							
Titel		Spanisch (es-ES)	Englisch (US) (en-US)	Brasilianisch (pt-BR)	Chinesisch (Simplified)	Chinesisch (Traditional)	Dänisch (da-DK)	Deutsch (de-DE)	Englisch (GB) (en-GB)	Finnisch (fi-FI)	Französisch (fr-FR)	Franco-Kanadisch (fr-CA)	Italienisch (it-IT)	Japanisch (ja-JP)	Griechisch (el-GR)	Koreanisch (ko-KR)	Indonesisch (id-ID)	Niederländisch (nl-NL)	Polnisch (pl-PL)	Portugiesisch (pt-PT)	Russisch (ru-RU)	Malaiisch (ms-MY)	Schwedisch (sv-SE)	Norwegisch (nb-NO)	Spanisch (Lateinamerika)	Tschechisch (cs-CZ)	Slowakisch (sk-SK)	Slowenisch (sl-SI)	Thai (th-TH)	Türkisch (tr-TR)	Ungarisch (hu-HU)
+	Gesamtstatus	✓	✓	✓	✓	✓	✗	🌐	✗	✗	✓	✗	✓	✓	✗	✓	✗	🌐	✓	✗	✓	✗	✓	✗	✗	✓	✗	✗	✗	✗	✗
+	Infotransfer	✓		✓	✓	✓	✗	🌐	✗	✗	✓	✗	✓	✓	✗	✓	✗	🌐	✓	✗	✓	✗	✓	✗	✗	✓	✗	✗	✗	✗	✗

Diese Sprache wird zur Zeit übersetzt. Es sind keine weiteren Übersetzungen notwendig.

# Reduzierung des Übersetzungsvolumens

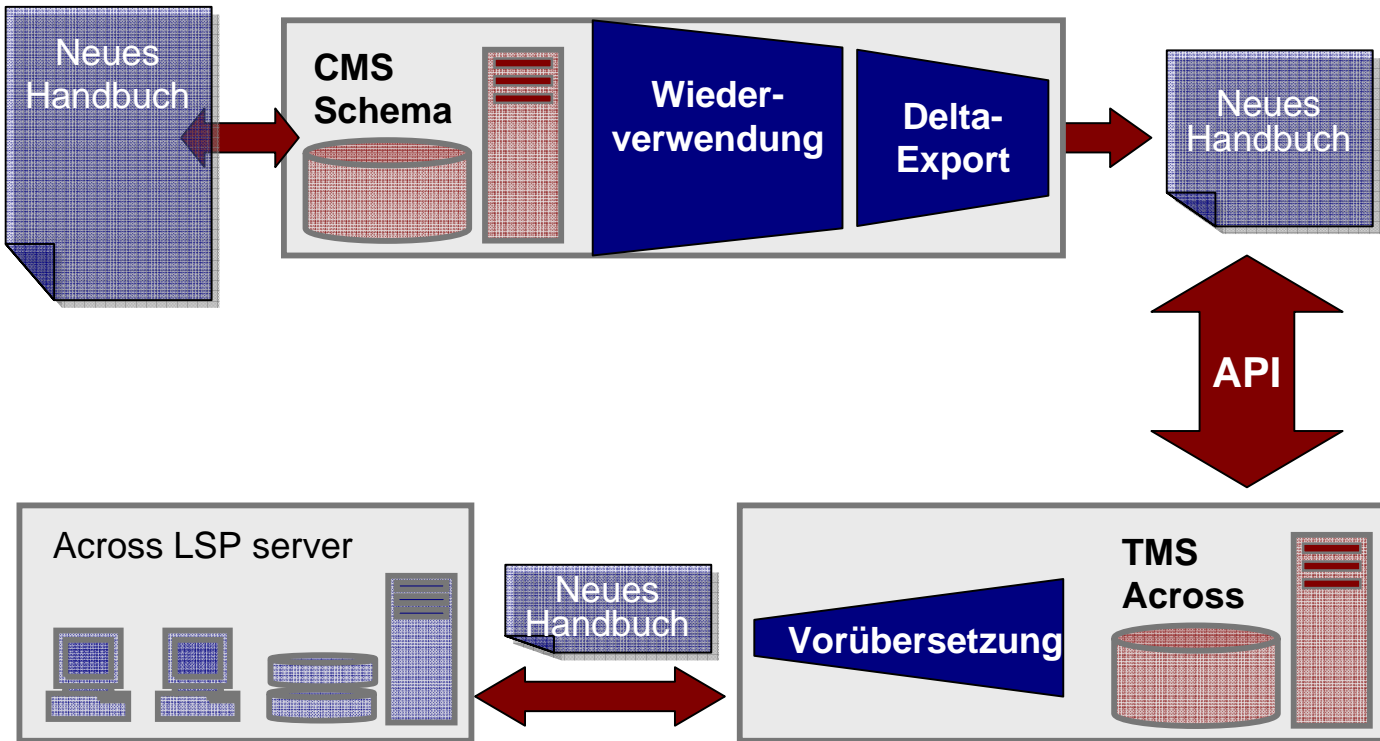

## Kostenbilanz 2006 - 2008

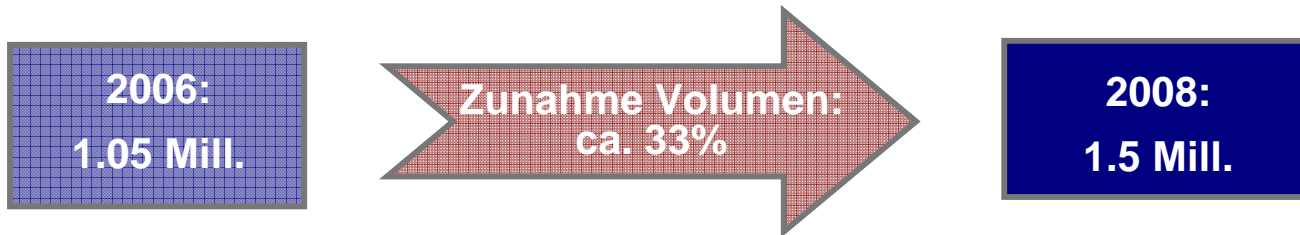

## Gegenwärtige Kosten

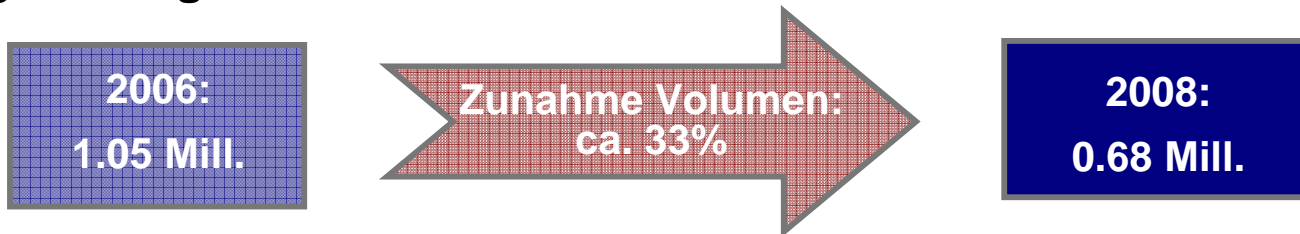

**➔ ca. 55% Einsparung!**

# Übersetzungskosten für Handbücher und Software-Strings

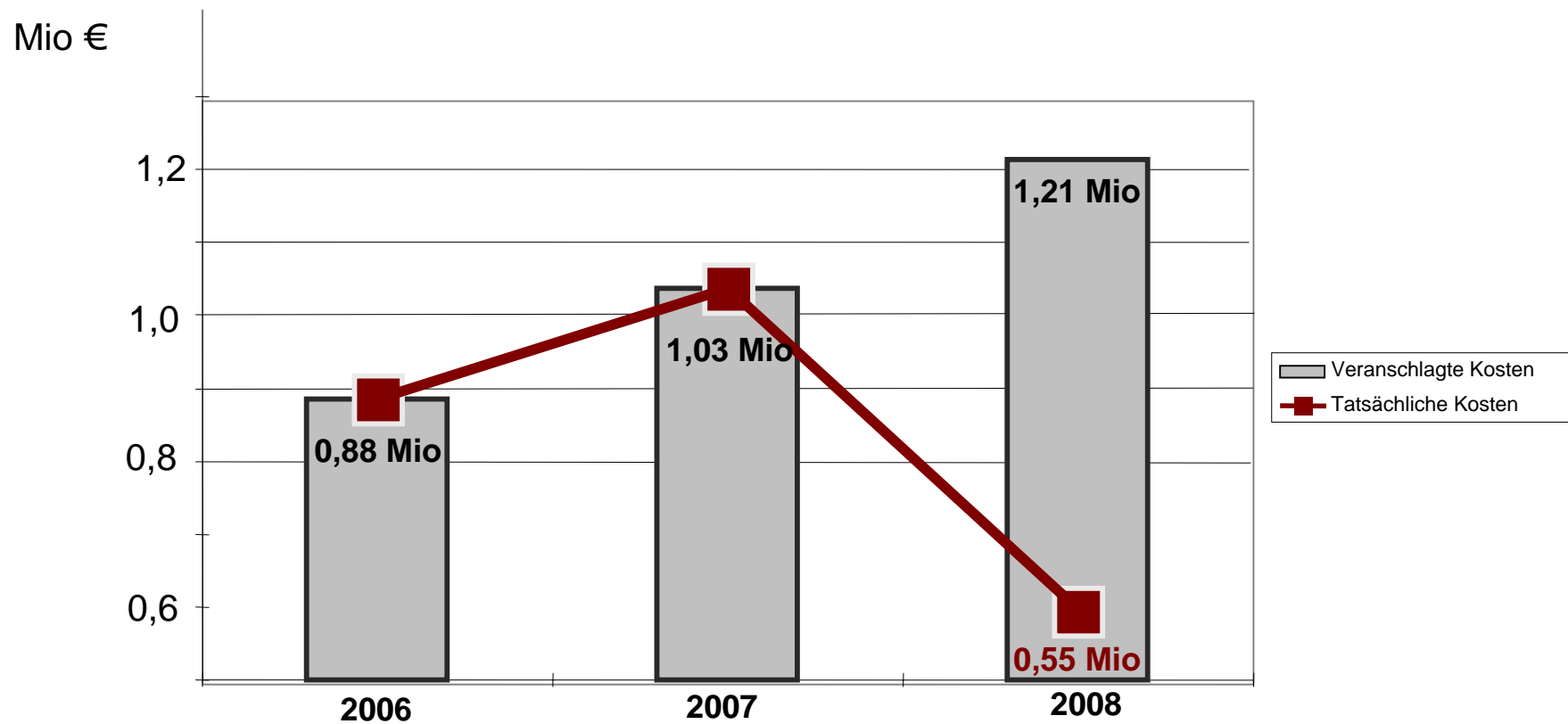

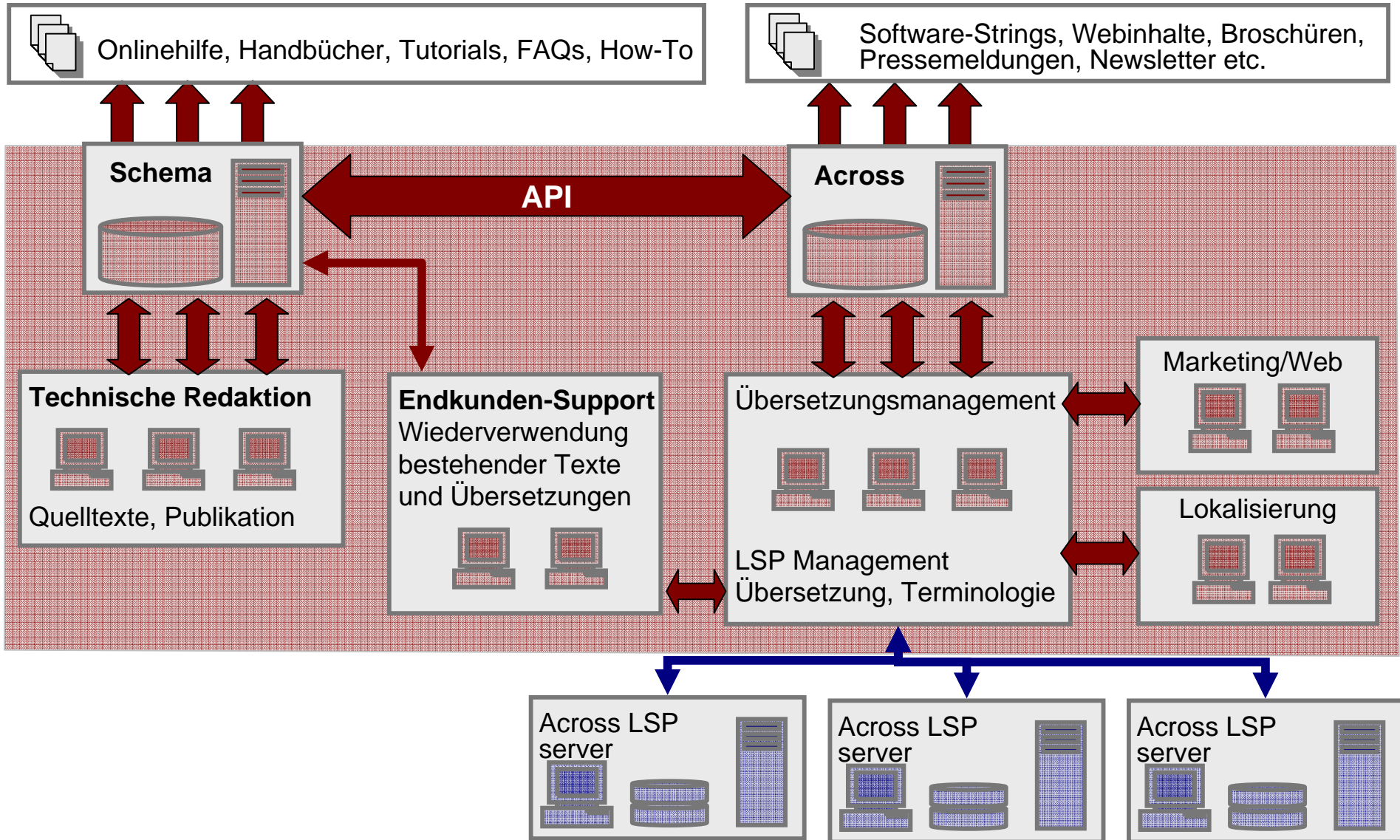

**Eine vollintegrierte Lösung mit vernetztem Redaktions- und Translation-Memory-System ist die Grundlage für eine effiziente Dokumentation. Strukturierte Vorbereitung wirkt sich dabei positiv auf die Kostenentwicklung aus.**

- **Entwickeln Sie eine kontrollierte Sprache für verbessertes Verständnis und optimieren Sie diese für Ihre Übersetzungsprozesse.**
  - Textstandardisierung (z.B. mit Funktionsdesign®), Formulierungs- und Sequenzierungsmuster sowie eine gezielte Wiederverwendungsstrategie senken Ihre Kosten drastisch.
- **Lassen Sie sich Zeit bei der Auswahl des Redaktionssystems und passen Sie das System an Ihre Bedürfnisse an**
  - Genaue Anforderungen definieren, stetiges Abwägen von Standard gegenüber Individuallösung
- **Stellen Sie eine nahtlose Integration beider Systeme sicher**
  - Nur so können Sie die Stärken beider Systeme kumulieren
- **Vermeiden Sie Akzeptanzprobleme**
  - Intensive Mitarbeiterschulungen, Rücksichtnahme auf individuelle Bedürfnisse
- **Unterschätzen Sie die Systempflege nicht**
  - Stetige Weiterentwicklung und Rekapitulation sorgen für langfristigen Bestand

- **Integration des Endkunden-Support in den Across/Schema ST4 Workflow**
  - Zugriff auf bestehende Inhalte in allen Sprachen
  - Verbesserte Aktualitätskontrolle
  - Vereinigung der Endkundenkommunikation
  - Synergienutzung zwischen beiden Servicegruppen
  
- **Integration von Marketing in den Across/Schema ST4 Workflow**
  - Verbesserung im Terminologiemanagement
  - Zentrale Verwaltung gemeinsamer Texte (Copyright, Geschäftsbedingungen etc)

- **Kontakt**

- **René Petri ([rpetri@nero.com](mailto:rpetri@nero.com))**



Senior Director Technical Services



- **Thorsten Spraul ([tspraul@nero.com](mailto:tspraul@nero.com))**



Dept. Manager Technical Interfaces



FRAGEN?